



# LEDJ Flightcase para carga y transporte de 8 proyectores IP RAPID QB1

# LEDJ

Flightcase para carga de proyectores LED de batería IP Rapid QB1

- Este flightcase profesional cuenta con 8 compartimentos para el transporte y carga de la serie LEDJ Rapid QB1 IP o similar.
- También se incluyen dos compartimentos adicionales para accesorios para sujetar los cables de alimentación
- **Diseñado para los proyectores portátil de batería**
  - **LEDJ353A** Rapid QB1 RGBA IP cuerpo blanco
  - **LEDJ353** Rapid QB1 RGBA IP cuerpo negro
  - **LEDJ355A** Rapid QB1 RGBAUV IP cuerpo blanco
  - **LEDJ355** Rapid QB1 RGBAUV IP cuerpo negro

Referencia LEDJ353C

Unidad: Precio por 1 Pieza  
Embalaje completo: 1 Unidad  
Potencia: Max. 400W  
Voltaje / Tensión: Alimentación 100 ~ 240V, 50 / 60Hz  
Tamaño: Dimensiones externas con ruedas 475 x 750 x 445 mm (Ver dibujo en galería de fotos)  
Peso: Vacío 25,0 kg  
Marca: LEDj

#### • Características

- Ocho conexiones PowerCON TRUE1 cautivas para carga en el flightcase
- Cuenta con 8 compartimentos para dispositivos IP Rapid QB1 o similares más dos compartimentos para accesorios como cables, garras, etc
- Fabricado con madera contrachapada Hexaboard
- Asas plegables y cierres de mariposa para mayor comodidad y seguridad antideslizante
- Con perfil aluminio remachado de 35 mm que brindan rigidez, resistencia y durabilidad
- Esquinas esféricas robustas para mayor impacto protección
- Entrada y salida de alimentación mediante conectores PowerCON TRUE1
- 1 Cable PowerCON TRUE1 **incluido**

#### • Especificaciones

- Consumo de energía: 400W (máx.)
- Entrada alimentación: 100 ~ 240V, 50 / 60Hz
- Fusible: F10A 250V
- Dimensiones internas por compartimento (H x W x D): 280 x 141 x 147 mm
- Dimensiones internas compartimento para accesorios (H x W x D): 280 x 60 x 182 mm
- Dimensiones externas con ruedas (H x W x D): 475 x 750 x 445 mm
- Dimensiones externas sin ruedas (H x W x D): 360 x 750 x 445 mm
- Peso: 25,0 kg





Modelo  
Color Negro  
Material ABS  
SILUJ

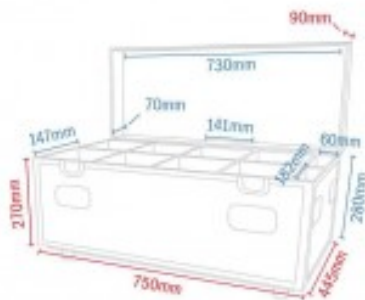

Otro bajo licencia Creative Commons: cc-by.commons.org  
Reservados todos los derechos. Queda totalmente prohibido  
su reproducción total o parcial sin la autorización previa  
por escrito de SILUJ ILLUMINACIÓN S.L.