



# FLIGHTCASE COMBINADO 19" 12U + 10U 7110232



**Rack con tres puertas, perfil rack superior 10U,  
perfil rack frontal de 12U, fondo 508 mm.**

Flightcase de tres puertas combinadas, desmontable, con recubrimiento exterior PROBUCKLER, la solución combinada perfecta para equipos móviles utilizadas por empresa de alquiler de sonido, iluminación, video, para eventos, discotecas, compañías de teatro, etc.

También son utilizados para servidores de ordenadores, lo que permite configuraciones de hardware densas sin ocupar espacio en el suelo o requerir estanterías. El sistema montado en bastidor también se utiliza en la industria con diferentes aplicacio



## Características

- Fabricado en madera de 9 mm con cubierta exterior PROBUCKLER.
- 3 tapas: Tapa delantera, trasera y tapa superior.
- Angulo de aluminio de 35 mm.
- Perfil de rack delantero y trasero y perfil de rack en la parte superior del rack.
- 4 asas de superficie.
- 10 cierres de mariposa.
- 4 ruedas color azul de 100mm 2 de ellas con freno.
- 1 panel ciego de 1 unidad.
- Fondo útil: 508 mm.
- Medida exterior con tapas (Largo x Alto x Ancho): 512 x 750 x 532 mm.
- Medida con embalaje (Largo x Alto x Ancho): 555 x 750 x 785 mm.
- Volumen con embalaje: 0,331 m<sup>3</sup>.
- Peso flightcase: 33 kg.
- Peso con embalaje: 35 kg.

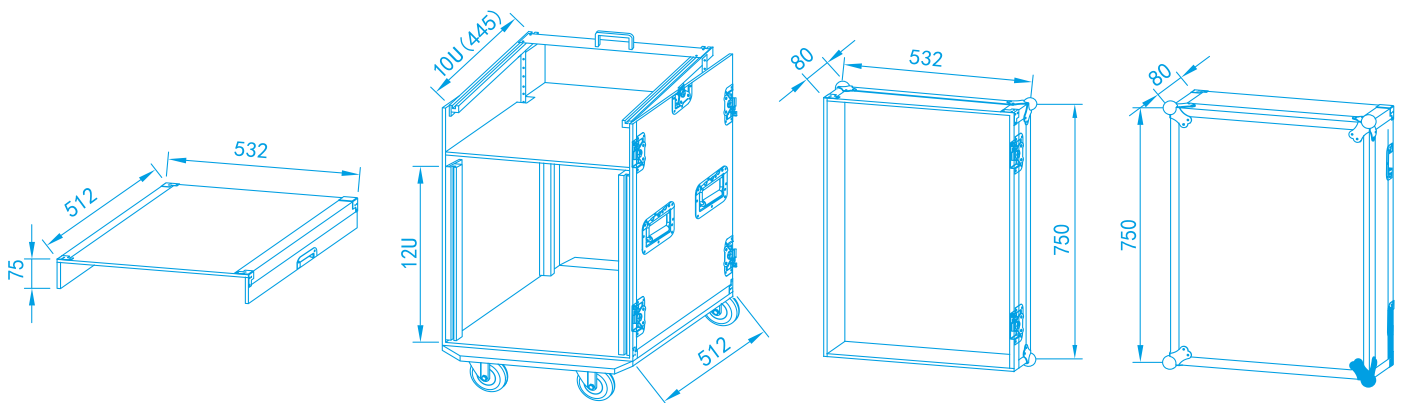

## Acerca de la madera utilizada en los flightcase

Los flightcase de Triton Blue se fabrican con madera contrachapada de alta calidad, la parte superior de la madera incorpora una resina especial impregnada llamada PROBUCKLER en forma de "nido de abeja" que aporta una superficie antideslizante, con mayor dureza, y más fácil de limpiar, la parte externa incorpora un látex acrílico que aporta resistencia al agua mejorando considerablemente la vida del flightcase cuando es utilizado en exteriores o en las largas giras o tour para los que estos han sido diseñados.

## Info Técnica Norma 19"

Las especificaciones de un rack estandar se encuentran bajo las normas DIN 41 494, IEC 297 y UNE-20539. El ancho se mide en pulgadas y 19 corresponde a 48,26 cm. El alto se mide en unidades (se utiliza una U como identificación, una unidad de altura corresponde a 4,445 cm.)



**Triton Blue - [www.triton-blue.com](http://www.triton-blue.com).**

Triton Blue es una marca de Siluj Iluminación S.L. | Calle La Raya 110, Pl.Trabajo del Camino, 24010 León, Spain. - Tfno: +34 987 261 335 - Fax: +34 987 263 860

El color y las imágenes contenidas en este folleto no son necesariamente representativos de los colores reales. Las especificaciones están sujetas a cambios sin previo aviso.