

ESQUEMA DE POTENCIA

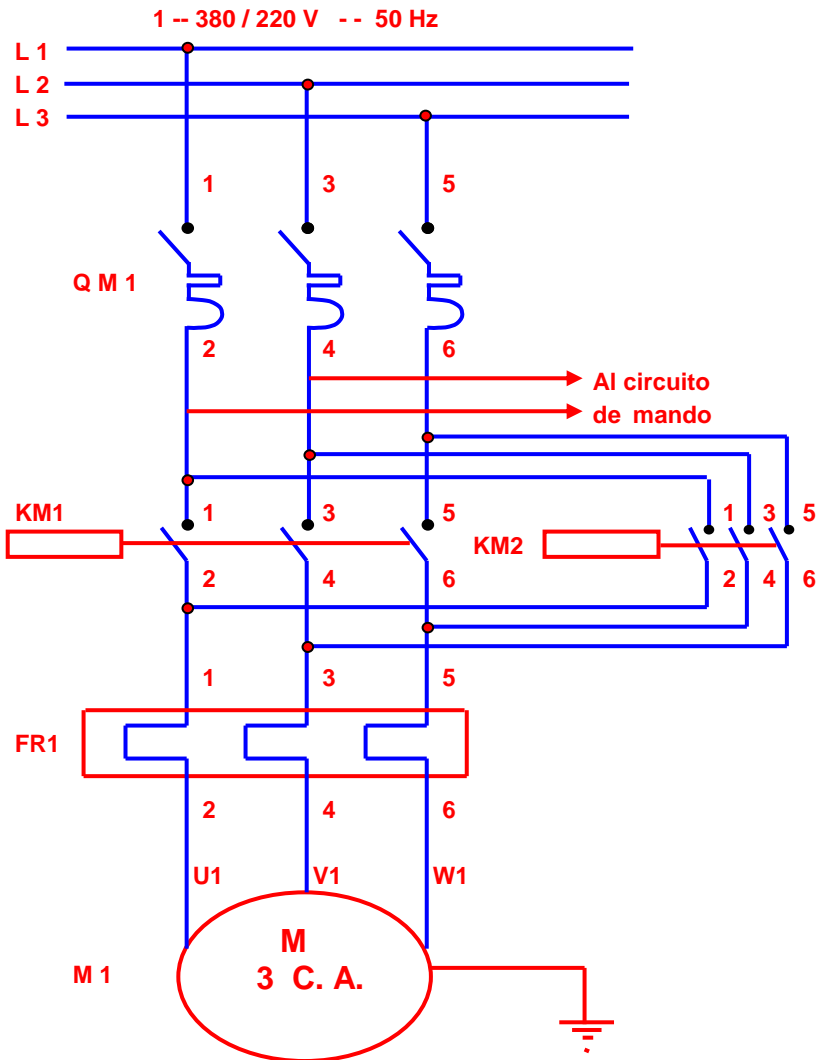

LEYENDA :

- QM1 : PROTECCIÓN TRIFÁSICA (FUSIBLES)
- KM1 : CONTACTOR DE APERTURA
- KM2 : CONTACTOR DE CIERRE
- FR1 : GUARDAMOTOR (RELÉ TERMICO)

ESQUEMA DE MANDO

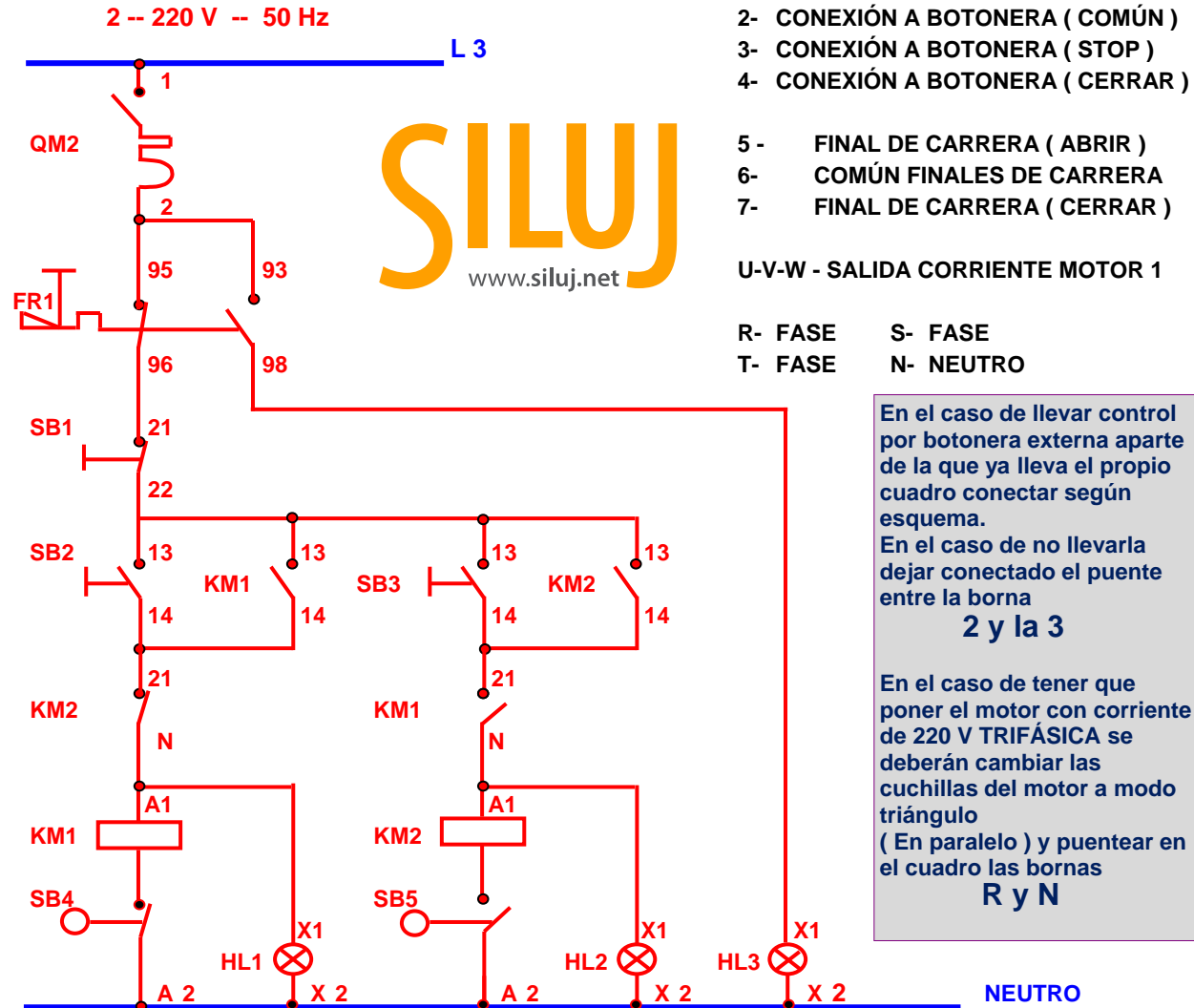

LEYENDA :

- QM2 : PROTECCIÓN MONOFÁSICA DE MANDO
- SB1 : PULSADOR DE PARADA
- SB2 : PULSADOR DE APERTURA
- SB3 : PULSADOR DE CIERRE
- SB4 : FINAL DE CARRERA (APERTURA)
- SB5 : FINAL DE CARRERA (CIERRE)
- HL1 : PILOTO LUZ (APERTURA)
- HL2 : PILOTO LUZ (CIERRE)
- HL3 : PILOTO FALLO MOTOR