

TRITON BLUE

MANUAL DE USUARIO



MINI SPOT 250 SP

POR SU PROPIA SEGURIDAD, POR FAVOR LEA ESTE MANUAL, ANTES DE REALIZAR LA DEL USUARIO DETENIDAMENTE ANTES DE PROCEDES A SU ARRANQUE.

Toda persona implicada en la instalación, manejo y mantenimiento de este aparato tiene que estar cualificada para realizar dichas operaciones.

INTRODUCCIÓN

Antes de realizar su instalación inicial, asegúrese de que el aparato no ha sufrido ningún desperfecto durante su transporte. Si hubiese algún desperfecto en el por favor consulte con su proveedor y no realice su instalación.

INSTRUCCIONES DE SEGURIDAD



!PELIGRO;

Mantenga el aparato fuera del alcance de la humedad y la lluvia.
Desconecte el aparato de la corriente antes de abrir la carcasa.

Este aparato ha salido de nuestro establecimiento en absolutas perfectas condiciones. Para mantener esta condición y asegurar un manejo seguro, es absolutamente necesario para el usuario seguir las instrucciones de seguridad y notas de advertencia escritas en este manual del usuario.

Los daños causados por no seguir las instrucciones descritas en este manual de usuario no estarán sujetas ningún tipo de garantía. El proveedor no aceptará responsabilidad por ningún defecto o problema resultante de un mal uso del aparato.

Si el aparato ha estado expuesto a cambios de temperatura (p.e. tras el transporte), no lo enchufe inmediatamente. La condensación de agua producida por el cambio de temperatura puede dañar el aparato. Deje el aparato desconectado hasta que el aparato alcance la temperatura ambiente. Este aparato pertenece a la clase de protección I. El aparato sólo debe ser conectado con un enchufe de la clase I.

Asegúrese de que la tensión de alimentación donde va a ser instalado el aparato no es mayor de la indica para el aparato (vea el capítulo de características, o en panel trasero del aparato).

Asegúrese de que el cable de alimentación no esta expuesto a ningún objeto con superficies cortantes. Comprueba el estado del cableado regularmente para asegurarse de que no ha sufrido ningún desperfecto. Desconecte el aparato de la corriente antes de proceder a su limpieza o en previsión de un largo periodo de inoperatividad.

Durante el arranque inicial del aparato puede surgir olor o humo, esto es normal y no significa deterioro o fallo en el aparato.

Atención: ¡No toque la caja del aparato durante su funcionamiento (la carcasa del aparato se caliente)!



!PELIGRO DE INCENDIO;

No instalar el aparato cerca de productos o superficies inflamables



!PELIGRO;

!No mirar directamente a la fuente de luz, las personas sensibles puede sufrir un ataque epiléptico!

Manténgalo lejos del alcance de los niños y de personal no cualificado.

INSTRUCCIONES DE MANEJO

Este aparato es un efecto luminoso para crear efectos de decoración. Este producto esta diseñado

solamente para su uso en interior.

Este aparato ha sido diseñado para uso profesional por ejemplo en conciertos, discotecas, etc.

Este aparato no a sido diseñado para un trabajo continuo, realice pausas durante su trabajo para aumentar la vida útil del aparato.

No agite el aparato. Evite la fuerza bruta en su instalación o durante su manejo.

Nunca alzar el aparato por la cabeza del proyector. Siempre coger el aparato por las asas de transporte.

Asegúrese de que el lugar donde se va a proceder a su instalación no esta expuesto a calor extremo, humedad o polvo.

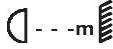
El símbolo  indica la distancia mínima a los objetos iluminados. La distancia entre la salida de luz y el área iluminada no debe ser menor ha este valor.

Para garantizar una ventilación optima , debe respetar un espacio de minina de 50 cm alrededor del aparato.

Durante el periodo de montaje, desmontaje y operaciones de mantenimiento del aparato asegúrese de que la zona de influencia del aparato no esta accesible.

Para una montaje por encima de la cabeza, fije el aparato con el anclaje apropiado y con su correspondiente cable de seguridad. El cable de seguridad ha de estar sujeto el los enganche establecido para ello, jamás fije el cable a las asas de transporte.

La lámpara nunca debe ser encendida cuando el objetivo o alguna cubierta de la caja está abierta cómo al operar lámparas de descarga hay un peligro de explosión y una radiación ultravioleta enorme que puede causar quemaduras.

Maneje el aparato sólo después de haberse familiarizado con sus funciones. No permita el manejo a personas que no conozcan lo suficiente el aparato. La mayoría de los daños causados por su manejo es debido al manejo de personal inexperto.

Si el aparato debe ser transportado, utilicé el embalaje original para evitar posibles desperfectos en el transporte.

¡Por razones de seguridad las modificaciones no autorizadas en el aparato están prohibidas y son causa de perdida de garantía!

Cuando el aparato sea utilizado de un modo distinto al descrito en este manual, esto puede provocar daños en el aparato y la expiración de la garantía. Todo uso diferente puede causar daños como por ejemplo cortocircuitos, quemaduras, descargas eléctricas, explosión de la lámpara, caídas, etc.

DESCRIPCIÓN DEL APARATO

Características

Pan 360° / Tilt 256°

Rueda con 7 colores más blanco, más efecto rainbow.

Strobe: 13 Hz.

Dimer de 0% a 100%

Programación automática.

Pantalla: dirección digital y configuración de las funciones.

Alta velocidad en movimiento Pan y Tilt.

Reset local o remoto.

Interruptor local de encendido y apagado.

Auto test de todas las funciones.

Muestra de cada uno de los valores de los canales DMX.

Almacenamiento de programas: Edición y almacenamiento de programas para incorporar en la EEPROM a través del control en el panel frontal o un controlador externo, puede salvar un máximo de 48 escenas, y ejecutar los programas almacenados con la opción "RUN" del panel frontal.

INSTRUCCIONES DE INSTALACIÓN

Instalación y reemplazo de la lámpara.

Antes de reemplazar la lámpara espere a que se enfríe, durante su funcionamiento, la lámpara puede alcanzar altas temperaturas.

Durante el proceso de instalación de la lámpara no toque que el cristal. Use siempre un paño para la inserción y sustracción.

No instale la lámpara con un nivel de voltaje superior al indicado, esto puede producir altas temperaturas, para las que el aparato no esta diseñado para su disipación.

Para su instalación es necesario un lámpara de tipo MSD 250/2 GY9.5.

Procedimiento.

Desatornille los tornillos de fijación de la cubierta de la lámpara y extráigala del portalámpara.

Coloque la lámpara en el portalámparas.

Vuelva a colocar el portalámparas y atornille los tornillos.

Ajuste la lámpara usando los tornillos marcados para ello, como se describe más abajo.

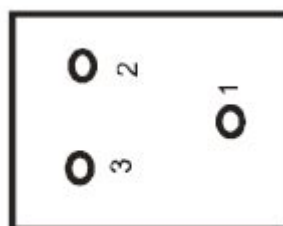
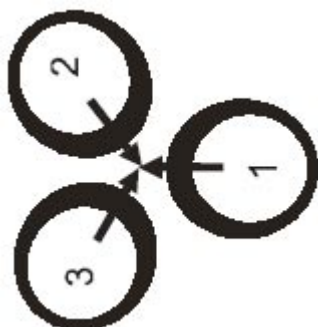
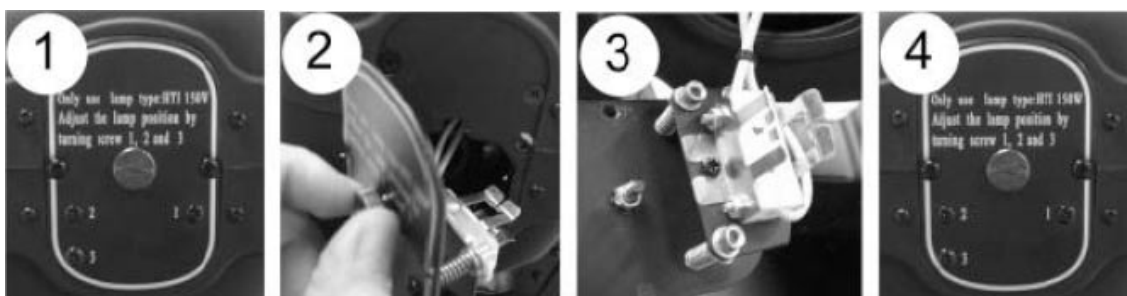



¡ATENCIÓN;

Por favor recuerde que si la lámpara no es de encendido en caliente, tiene que esperar uno 10 minutos aproximadamente antes de volver ha encender la lámpara.

Montaje del aparato.

Al instalar el aparato debe de tener en cuenta la normativa EN 60598-2-17 y las normas nacionales al respecto. La instalación solo debe de ser realizada por personal autorizado.



¡PELIGRO;

No utilizar el aparato con la carcasa abierta.

La sujeción del aparato debe de ser fabricado de formar que puede soportar 10 veces el peso del aparato durante una hora sin sufrir deformaciones permanentes, la instalación debe de contar con medidas suplementarias de seguridad, por ejemplo un cable de seguridad.

Antes de la puesta en marcha inicial, la instalación tanto de medidas de seguridad como de los aparatos ha de ser revisada por personal cualificado.

El propietario de la instalación tendrá que asegurarse de que la instalación sea revisada, por lo menos una vez al años.

Instalación

El aparato debe de ser instalado fuera del alcance del público.

La instalación del aparato en lugares elevados requiera, cálculos de capacidad de carga, materiales usados en la instalación, e inspecciones periódicas del material utilizado y el aparato.

No trate de instalar el aparato usted mismo si no tiene los conocimientos necesario para ello, una instalación deficiente puede provocar daños personales y materiales.

Atención: En caso de caída, el proyector puede causar daños cuantiosos, tanto a personas como a materiales. Si existe alguna duda en la seguridad de la instalación, **NO INSTALE EL APARATO.**

Cerciórese antes de realizar el montaje, de que el área donde va ha ser instalado el aparato puede soportar 10 veces el peso del aparato.



¡PELIGRO DE INCENDIO;

Al realizar la instalación asegúrese de que no hay ningún tipo de material ha una distancia mínima de 50 cm.



¡PRECAUCIÓN;

Solo realice la instalación con los accesorios de seguridad apropiados. Asegúrese de que el aparato esta instalado con todas las medidas de seguridad necesarias.

El aparato puede ser colocado directamente en el suelo o puede ser instalado en cualquier posición en un truss sin alterar sus características funcionales.

La base del proyector puede ser instalada en 2 modos diferentes.

Para un montaje por encima de la cabeza (altura de montaje >100 cm), siempre asegure el proyector con un cable de seguridad, que puede aguantar 12 veces el peso del aparato. Inserte el cable de seguridad en el orificio en la base y en el truss o en lugar de fijación seguro. La longitud máxima de caída no debe superar los 20 cm.

Un cable de seguridad ya utilizado o estropeado nunca debe de ser reutilizado.



!PRECAUCIÓN;

!Antes de la primera puesta en marcha, la instalación debe de ser revisada por un técnico!

Método 1º: Instalación por medio de anclajes convencionales.

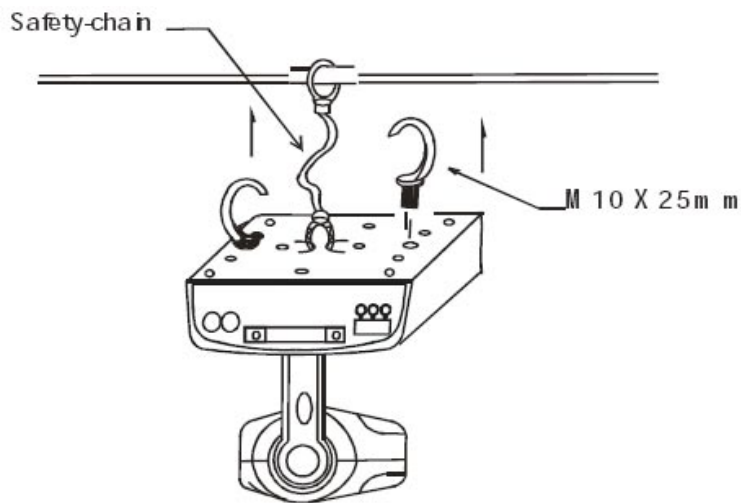

Atornille una abrazadera con un tornillo M10 y una tuerca directamente a cada uno de los agujeros marcados en la base del aparato. Sujete el cable de seguridad en los agujeros marcados en la base el aparato, y fíjelo en anclaje de seguridad donde se va a sujetar el aparato.

Método 2º: Instalación por medio de los anclajes tipo Omega.

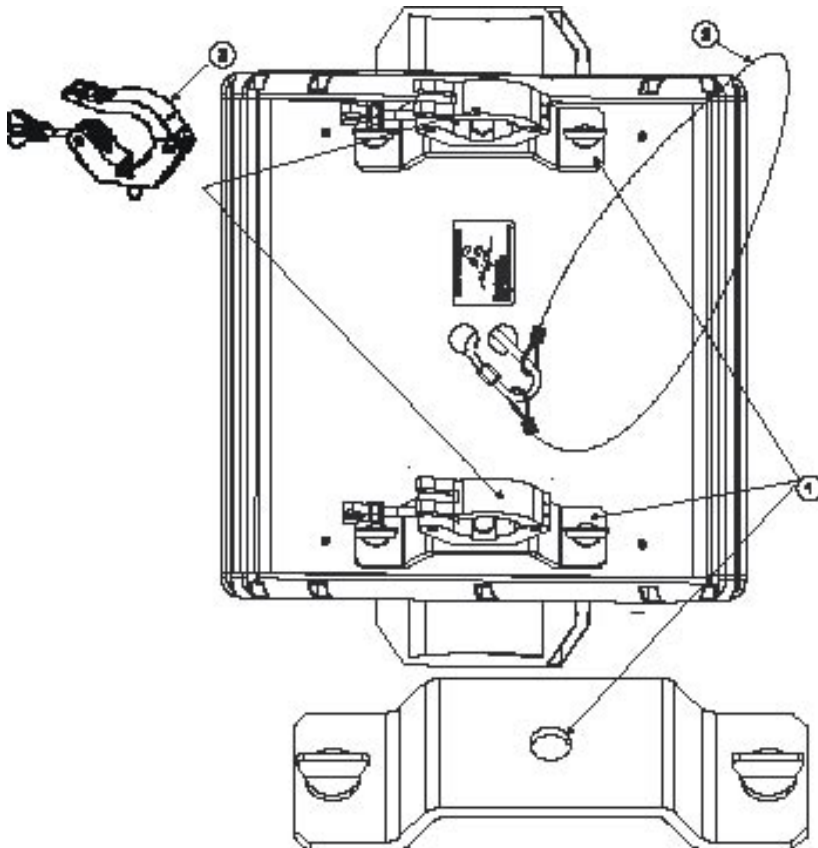

- 1.- Soportes Omega.
- 2.- Garras
- 3.- Cable de seguridad.
- 4.- Anclajes de Quick-Lock

Atornille una abrazadera a cada uno de los soportes Omegas, por medio de un tornillo M12. Inserte los fijadores del Quick-Lock en los agujeros respectivos en la base del aparato. Gire los quick-lock completamente hacia la derecha, Instale el segundo soporte Omega, fije el cable de seguridad en los agujeros marcados para ello. **Conexión DMX 512.**

Conexión entre controlador y aparato.

La conexión entre controlador y el aparato o entre un aparato y otro se realizara con cable de dos polos mas malla. La conexión se efectuara mediante conectores XLR de tres vías. La configuración de los conectores tiene que ser según el esquema de abajo:



Conecte el conector XLR hembra a la salida del controlador, y la otra punta a la entrada en el aparato. Para enlazar dos aparatos, conecte el terminal hembra del cable al conector de salida en el aparato y el conector macho al conector de entrada en el otro aparato.

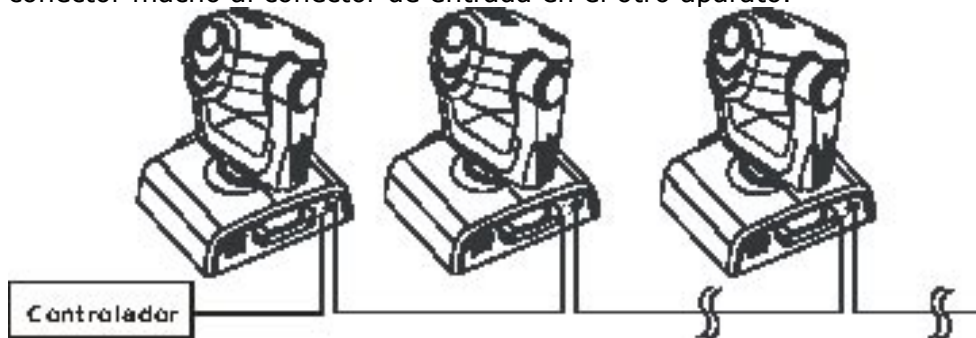

Conexión DMX 512 con terminador

Cuando la instalación de una señal de DMX 512 tenga una gran distancia o sea en una zona de mucho ruido eléctrico, por ejemplo en una discoteca, es recomendable usar un terminador DMX. Un terminador de DMX es simplemente un conector XLR de 3 vías y una resistencia de 120 Ohm. Entre el pin 2 y el pin 3, conectado a la salida del último aparato.

Establecimiento de la dirección DMX 512 del aparato.

La dirección DMX del aparato se puede establecer mediante el panel de control situado en la base del aparato. La dirección de DMX del aparato es el primer canal a través le llegan las instrucciones al aparato desde el controlador. Por ejemplo, si la dirección de DMX aparato es la 114 y el aparato utiliza 8 canales, entonces el aparato utilizara los canales del 114 hasta el 122 para recibir las instrucciones del controlador. Si uno o más aparatos tienes la misma dirección, estos reaccionaran de la misma manera a los mandatos del controlador.

Para establecer la dirección de DMX, pulse las teclas de UP / DOWN (subir / bajar) hasta la dirección deseada.



En el display de la pantalla puede parecer determinada información para conocer el estado del aparato. Si entre la "A" y el primer número de la dirección ("A.001") aparece un punto, esto indica que el aparato esta recibiendo señal de DMX desde el controlador, si este no esta indica que el aparato no esta recibiendo señal de DMX ("A001"). Si entre el último número de la dirección y el siguiente número ("A00.1") aparece un punto esto indica que la lámpara del aparato esta encendida, de lo contrario ("A001") la lámpara se encuentra apagada.

Panel de control.

El panel de control no ofrece varias posibilidades, Por ejemplo, puede ajustar la dirección de comienzo, encender y apagar la lámpara, ejecutar un programa almacenado en el aparato, o un Reset. Para ello pulse el botón de "ENTER" durante 3 segundo aproximadamente para entrar al menú principal, para mover por el menú utilicé el botón de "up" (subir"), use la tecla de "ENTER" para confirmar la selección, para cambiar los valores de una función utilice la tecla de "up", para salir de una función utilice la tecla de "EXIT/DN".

	Menú Princ.	Submenú	Menú de extensión	Pantalla	Función	
0	MODE	ADDR	VALU	A001~A511 (AXX)	Ajustar la dirección de comienzo de DMX	
			SLAV	ON/OFF (SLAV)	Ajuste de modo SLAVE	
		RUN	AUTO		ALON (AU-A)	Programa Run automático Stand Alone
					MAST (AU-M)	Programa Run automático como master
			SOUN		ALON (SO-A)	Programa Run mediante sonido Stand Alone
					MAST (SO-M)	Programa Run mediante sonido como master
		DISP	VALU	D-XX~D-00 (DXXX)	Indicar el valor DMX	
			RDIS	ON/ OFF	Inversión de la pantalla	
			CLDI	ON/OFF	Apagar la pantalla	
		1	LAMP	OPEN	ON/OFF	Encender / apagar la lámpara
LAAU	ON/OFF			Encendido de la lámpara con el aparato		
ONLI	ON/OFF			Lámpara mediante controlador externo		
DELA	D-XX ~ D-05			Encender lámp. con retardo		

2	SET	RPAN	ON/OFF		PAN-Reverse	
		RTIL	ON/OFF		TILT-Reverse	
		MIC	M-XX M-70		Sensibilidad del microfono	
		AUTO	ON/OFF		"RUN" automatico cuando no hay señal de DMX	
		SOUN	ON/OFF		Activación por sonido cuando no hay señal de DMx	
		REST			Reset	
		LODA	ON/OFF		Regresar a los ajustes originales	
		VER	V-1.0~V-9.9		Versión del Software	
3	ADJU	LADJ	ON/OFF		Ajustar la lámpara	
		TEST	T-01 ~ T-30		Test de cada una de las funciones de los canales	
4	TIME	MATI	0000~9999 (Horas)		Horas del aparato	
		LATI	0000~9999 (Horas)		Horas de la lámpara	
		CLMT	ON/OFF		Ponera cero las horas del aparato	
		CLLT	ON/OFF		Poner a cero las horas de la lámpara	
5	EDIT	STEP	S01 ~ S48		Definir el nombre de steps en el Run	
		REC	RE.XX		Guardar escana	
		SC01 ~ SC48	C-01 ~ C-30	01XX (00~FF) 30XX (00~FF)		Editar las escenas
			TIME	T - - X (1~9)		Ajustar el step-time
			CNIN	ON/OFF		Editar las escenas a través de controlador externo

Funciones principales

NODe - LANP - SEt - AdJU - t INE - Ed It

NODe	Menú principal
NODe	Pulse el botón de "ENTER" durante 3 segundos para entrar en "MODE" menú principal.
NODe -	Pulse la tecla de "UP" para seleccionar la opción de "ADDR", "RUN" o "DISP" y pulse "ENTER" para entrar en el submenú

Addr	Configuración de dirección DMX, configuración de mode ESCLAVO
NODe - Addr -	

VALU	Configuración de canal de DMX
Con esta función fijaremos la dirección de DMX para el aparato a través del panel de control	
Paso 1º	Seleccione el valor "VALU" utilizando el botón de "UP"
Paso 2º	Pulse "ENTER", y utilice las teclas de "UP" o "EXIT/DN" para seleccionar la dirección deseada.
Paso 3º	Pulse "ENTER" para confirmar la dirección
Paso 4º	Pulse "EXIT/DN" para salir de la función

SLAU	Configuración de modo "ESCAVO"
Con esta función puede establecer el aparato como "ESCLAVO"	
Paso 1º	Seleccione el valor "VALU" utilizando el botón de "UP"
Paso 2º	Pulse "ENTER", y utilice las teclas de "UP" o "EXIT/DN" para seleccionar la dirección deseada.
Paso 3º	Pulse "ENTER" para confirmar la dirección
Paso 4º	Pulse "EXIT/DN" para salir de la función

EBOC	Sin función
------	-------------

RUN	Llamar a un programa almacenado, configuración principal
Con la función "RUN", puede llamar a un programa almacenado en la memoria del aparato. Puede ajustar el numero de steps bajo "STEP". Puede editar las escenas individuales a través de la función "EDIT". Poder llamar a escenas automáticamente ("AUTO"), es decir con el step time ajustado o controlado por el sonido (SOUND). La selección "ALON" significa modo Stand Alone y "MAST" que es aparato está definido como master.	

NODe - RUN - AUTO - ALON
 | NASE
 SOUND - ALON
 NASE

Paso 1º	Seleccione "AUTO" o "SOUN" por medio del botón de "UP"
---------	--

Paso 2º	Pulse "ENTER" para seleccionar la opción deseada y entrar al submenú
Paso 3º	Seleccione "AUTO" o "SOUN" ayudándose del botón de "UP"
Paso 4º	Pulse el botón de "EXIT/DN" para volver al menú principal

DISP	Visualizar el valor de DMX, inversión de pantalla y apagado de pantalla
-------------	---

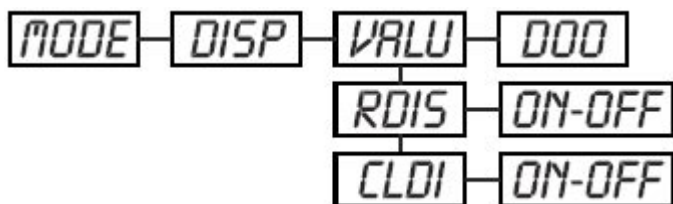

VALU	Indicar el valor DMX
Con esta función puede indicar el valor de DMX de cada canal	
Paso 1º	Seleccione el valor "VALU" utilizando el botón de "UP"
Paso 2º	Pulse "ENTER", la pantalla mostrara "D-00"
Paso 3º	Seleccione el canal deseado con ayuda de la tecla de "UP"
Paso 4º	Pulse "ENTER" para confirmar el canal
Paso 5º	La pantalla mostrara "DXXX" donde "XXX" es el valor de DMX
Paso 6º	Pulse "EXIT-DN" para volver al menú principal

RDIS	Inversor de la pantalla
Con esta función se puede invertir la pantalla, para cuando el aparato esta volteado	
Paso 1º	Seleccione el valor "RDIS" utilizando el botón de "UP"
Paso 2º	Pulse "ENTER", la pantalla mostrara "ON" o "OFF"
Paso 3º	Pulse "UP" para seleccionar "ON" cuando quiera activar esta función, o para seleccionar "OFF", la pantalla girara 180º
Paso 4º	Pulse "ENTER" para confirmar el valor
Paso 5º	Pulse "EXIT-DN" para volver al menú principal

CLDI	Apagar la pantalla
Con esta función se puede activar para que la pantalla se apague después de 2 minutos.	
Paso 1º	Seleccione el valor "CLDI" utilizando el botón de "UP"
Paso 2º	Pulse "ENTER", la pantalla mostrara "ON" o "OFF"
Paso 3º	Pulse "UP" para seleccionar "ON" cuando quiera activar esta función, o para seleccionar "OFF", para desactivar esta función.
Paso 4º	Pulse "ENTER" para confirmar el valor
Paso 5º	Pulse "EXIT-DN" para volver al menú principal

LAMP	Visualizar el valor de DMX, inversión de pantalla y apagado de pantalla
-------------	---

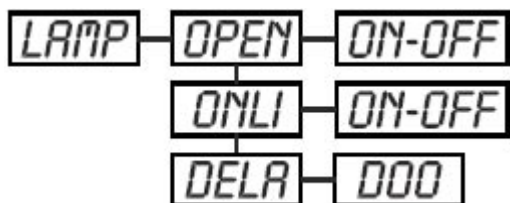

OPEN	Encendido y apagado de lámpara.
Con esta función usted puede apagar o encender la lámpara por pedio del panel de control.	
Paso 1º	Seleccione el valor "OPEN" utilizando el botón de "UP"
Paso 2º	Pulse "ENTER", para entrar en el submenú, se mostrara "ON" o "OFF"
Paso 3º	Pulse "UP" para seleccionar "ON" para encender la lámpara, o "OFF" para apagar la lámpara.
Paso 4º	Pulse "ENTER" para confirmar.
Paso 5º	Pulse "EXIT-DN" para volver al menú principal

ONLI	Encendido y apagado de lámpara a través del controlador.
Con esta función usted puede apagar o encender la lámpara a través del controlador externo	
Paso 1º	Seleccione el valor "ONLI" utilizando el botón de "UP"
Paso 2º	Pulse "ENTER", para entrar en el submenú, se mostrara "ON" o "OFF"

Paso 3º	Pulse "UP" para seleccionar "ON" para encender la lámpara, o "OFF" para apagar la lámpara.
Paso 4º	Pulse "ENTER" para confirmar.
Paso 5º	Pulse "EXIT-DN" para volver al menú principal

DELA	Encendido y apagado de lámpara con retardo.
Con esta función usted puede apagar o encender la lámpara con un tiempo de retardo.	
Paso 1º	Seleccione el valor "DELA" utilizando el botón de "UP"
Paso 2º	Pulse "ENTER", para entrar en el submenú, la pantalla indicara "D-00", con esta selección la lámpara se enciende si ningún retardo,
Paso 3º	Pulse "UP" para seleccionar el tiempo de retardo, entre "00" y "FF" minutos, por ejemplo "D-03" indicara que la lámpara se encenderá después de 3 minutos.
Paso 4º	Pulse "ENTER" para confirmar.
Paso 5º	Pulse "EXIT-DN" para volver al menú principal

SET	Segundo menú principal
------------	------------------------

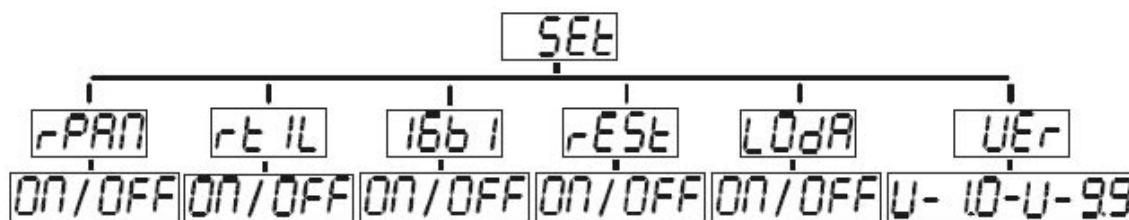

RPAN	Inversor de movimiento PAN
Con esta opción podremos invertir el movimiento de PAN	
Paso 1º	Seleccione el valor "RPAN" utilizando el botón de "UP"
Paso 2º	Pulse "ENTER", para entrar en el submenú, se mostrara "ON" o "OFF"
Paso 3º	Pulse "UP" para seleccionar "ON" para activar la función, o "OFF" para desactivar la función.
Paso 4º	Pulse "ENTER" para confirmar.
Paso 5º	Pulse "EXIT-DN" para volver al menú principal

RTIL	Inversor de movimiento TILT
Con esta opción podremos invertir el movimiento de TILT	
Paso 1º	Seleccione el valor "RPAN" utilizando el botón de "UP"
Paso 2º	Pulse "ENTER", para entrar en el submenú, se mostrara "ON" o "OFF"
Paso 3º	Pulse "UP" para seleccionar "ON" para activar la función, o "OFF" para desactivar la función.
Paso 4º	Pulse "ENTER" para confirmar.
Paso 5º	Pulse "EXIT-DN" para volver al menú principal

REST	Reset
Con esta función realizares un "Reset" del aparato a través del panel de control	
Paso 1º	Seleccione el valor "RPAN" utilizando el botón de "UP"
Paso 2º	Pulse "ENTER", para entrar en el submenú, se mostrara "ON" o "OFF"
Paso 3º	Pulse "UP" para seleccionar "ON" para activar la función, o "OFF" para desactivar la función.
Paso 4º	Pulse "ENTER" para confirmar.
Paso 5º	Pulse "EXIT-DN" para volver al menú principal

LODA	Cargar los valores de fabrica
Con esta volveremos a los valores iniciales del aparato, los que venian de fabrica.	
Paso 1º	Seleccione el valor "LODA" utilizando el botón de "UP"
Paso 2º	Pulse "ENTER", para entrar en el submenú, se mostrara "ON" o "OFF"
Paso 3º	Pulse "UP" para seleccionar "ON" para activar la función, o "OFF" para desactivar la función.
Paso 4º	Pulse "ENTER" para confirmar.
Paso 5º	Pulse "EXIT-DN" para volver al menú principal

VER	Mostrar la versión del aparato
Con esta función mostraremos la versión del software del aparato.	
Paso 1º	Seleccione el valor "VER" utilizando el botón de "UP"
Paso 2º	Pulse "ENTER", la pantalla indica "V-X.X", "X.X" indicar el numero de la versión del software del aparato, por ejemplo "V-1.0" o "V-2.6", etc.
Paso 3º	Pulse "EXIT-DN" para volver al menú principal

ADJU	Tercer menú principal
-------------	-----------------------

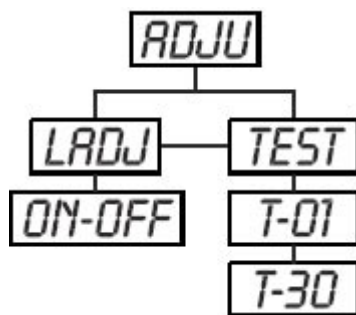

LADJ	Ajuste de lámpara
Con esta función, puede ajustar la lámpara mediante el panel de control. El shutter se abre completamente para poder la lámpara. En este modo, el aparato no reacciona a ningún señal de control proveniente del controlador.	
Paso 1º	Seleccione el valor "LADJ" utilizando el botón de "UP"
Paso 2º	Pulse "ENTER", para entrar en el submenú, se mostrara "ON" o "OFF"
Paso 3º	Pulse "UP" para seleccionar "ON" para activar la función, o "OFF" para desactivar la función.
Paso 4º	Pulse "ENTER" para confirmar.
Paso 5º	Pulse "EXIT-DN" para volver al menú principal

TEST	Funciones de Test.
Con esta función puede comprobar todas las funciones del aparato.	
Paso 1º	Seleccione el valor "TEST" utilizando el botón de "UP"
Paso 2º	Pulse "ENTER", la pantalla mostrara "t-xx" donde "XX" es la función que deseamos verificar.
Paso 3º	Pulse "UP" para seleccionar el canal que se desea testear.
Paso 4º	Pulse "ENTER" o "EXIT/DN" para salir de esta función

TIME	Cuarto menú principal
-------------	-----------------------



MAT 1	Horas de servicio del aparato
Esta función nos muestra las horas que el aparato ha estado funcionando	
Paso 1º	Seleccione el valor "MAT1" utilizando el botón de "UP"
Paso 2º	Pulse "ENTER", la pantalla indica "XXXX", "XXXX" indica el numero de horas.
Paso 3º	Pulse "UP" para seleccionar el canal que se desea testear.
Paso 4º	Pulse "ENTER" o "EXIT/DN" para salir de esta función

LAR 1	Horas de servicio de la lámpara.
Esta función nos muestra las horas de servicio de la lámpara.	
Paso 1º	Seleccione el valor "LARI" utilizando el botón de "UP"
Paso 2º	Pulse "ENTER", la pantalla indica "XXXX", "XXXX" indica el numero de horas.
Paso 3º	Pulse "UP" para seleccionar el canal que se desea testear.
Paso 4º	Pulse "ENTER" o "EXIT/DN" para salir de esta función

CLL 1	Reinicializar el contador de horas de la lámpara.
Esta función nos muestra las horas de servicio de la lámpara.	
Paso 1º	Seleccione el valor "CLLI" utilizando el botón de "UP"
Paso 2º	Pulse "ENTER", la pantalla indica "ON" o "OFF"
Paso 3º	Pulse "UP" para seleccionar "ON" para activar la función, "OFF" para cancelar la función.
Paso 4º	Pulse "ENTER" para confirmar la selección
Paso 5º	Pulse "EXIT/DN" para salir al menú principal

CLNT	Reinicializar el contador de horas del aparato.
Esta función nos muestra las horas de servicio de la lámpara.	
Paso 1º	Seleccione el valor "CLNT" utilizando el botón de "UP"
Paso 2º	Pulse "ENTER", la pantalla indica "ON" o "OFF"
Paso 3º	Pulse "UP" para seleccionar "ON" para activar la función, "OFF" para cancelar la función.
Paso 4º	Pulse "ENTER" para confirmar la selección
Paso 5º	Pulse "EXIT/DN" para salir al menú principal

Edit	Quinto menú principal
-------------	-----------------------

STEP	Selecciona el numero de STEPS para el modo "RUN"
Establece el numero de steps para un programa ejecutado en modo "RUN"	
Paso 1º	Seleccione el valor "STEP" utilizando el botón de "UP"
Paso 2º	Pulse "ENTER", la pantalla mostrara "S-XX", donde "X" indica el numero total de steps que se puede memorizar, hasta un máximo de 48 para el modo "RUN", por ejemplo "D-05" "RUN" llama a las primeras 5 scenas.
Paso 3º	Pulse "ENTER" para confirmar la selección y salir del esta opción.

SC01	Edición de programas.
Método a.) Definición de una escena a través del panel de control	
Con esta opción se podrán editar los programas que luego van a ser llamados con la opción "RUN"	
Paso 1º	Seleccione el valor "SC01" utilizando el botón de "UP"
Paso 2º	Pulse "ENTER", la pantalla mostrara "SC-XX", donde "X" indica el numero de escena a editar.
Paso 3º	Ajuste el numero de escena a editar mediante el botón de "UP"
Paso 4º	Pulse el botón de "ENTER" la pantalla mostrar "C-XX" donde "X" indica el numero de canal, por ejemplo "C-01" editaremos el canal numero 1.
Paso 5º	Seleccione el canal deseado usando "UP", y pulse "ENTER" para confirmar la selección
Paso 6º	La pantalla indica el valor de DMX para el canal selección como "11XX" donde "11" es el numero del canal y "XX" es el valor de DMX de 00 a FF
Paso 7º	Use "UP" para ajustar el valor del DMX al valor deseado.
Paso 8º	Pulse "ENTER" para confirmar el valor de DMX, y volver a modificar otro valor.
Paso 9º	Repita los Paso 5 al 9.
Paso 10º	Una vez que haya terminado de modificar todos los canales, en la pantalla se mostrará "tIME".
Paso 11º	Pulse "ENTER" para editar el tiempo, en la pantalla se mostrara "t-X", donde "X" es el tiempo necesario para ejecutar la escena actual.
Paso 12º	Ajuste el tiempo mediante el botón de "UP"
Paso 13º	Pulse "ENTER" para confirmar los valores, y mostrar los valores de la escena siguiente automáticamente.
Paso 14º	Repita los pasos de 3 al 14 para asignar los valores a las demás escenas.
Paso 15º	Pulse "EXIT/DN" para salir del menú y volver al menú principal.
Método b.) Definición de una escena por medio de un controlador externo.	
Paso 1º	Seleccione "SC01" a través de la tecla "UP"
Paso 2º	Pulse "ENTER", en la pantalla se mostrara "SC01"
Paso 3º	Pulse "ENTER" la pantalla mostrara "C01"
Paso 4º	Seleccione "CNIN" por medio del botón de "UP"
Paso 5º	Pulse "ENTER" en la pantalla se mostrara "OFF"
Paso 6º	Pulse "UP" para seleccionar "ON"
Paso 7º	Pulse "ENTER", la pantalla mostrara "SC02", se ha cargado satisfactoriamente la primera escena.
Paso 8º	Ajuste el sep-time según se indica en el paso 12 del método anterior.
Paso 9º	Llamar a la segunda escena in el controlador
Paso 10º	Repite los paso del 5 al 11 para cargar los datos.
Paso 11º	Pulse "EXIT/DN" para salir de esta opción.

INSTRUCCIONES DE MANEJO.

La cabeza móvil esta controlado por medio de 8 canales.

%	1 Color	2 Gobo	3 Gobo Rotation	4 Strobe	5 Pan	6 Tilt	7 Movement Speed	8 Prism Macro	9 FOCUS ZOOM	10 Dimming	11 Internal Program
100%											
75%											
50%											
25%											
0%											

Canal 1: Rueda de color.

Canal 2: Rueda de gobos rotatotos.

Canal 3: Rotación de gobos.

Canal 4: Shutter y Strobe (0~13 Hz).

Canal 5: Pan (max. 360°).

Canal 6: Tilt (max. 265°).

Canal 7: Velocidad de movimiento Pan/Tilt, selección del Black-out.

canal 8: Rotación del prisma de 3 caras, prisma, macros de gobos.

Canal 9: Focus.

Canal 10: Dimmer (0% a 100%).

Canal 11: Control del auto-programas, encendido de lámpara, reset de motores, apagada de lámpara.

Funciones de canales DMX y valores.

Canal 1 rueda de colores

Abierto / Blanco	0-12
Color 1	13-25
Color 2	26-38
Color 3	39-51
Color 4	52-64
Color 5	65-77
Color 6	78-90
Color 7	91-103
Color 8	104-116
Color 9	117-127
Efecto arcoiris hacia delante de rapido a lento	128-187
Sin función	188-193
Efecto rainbow hacia atras de lento a rápido.	194-255

Canal 2 Rueda de gobos rotatorios

Abierto	0-9
Gobo rotatorio 1	10-19
Gobo rotatorio 2	20-29
Gobo rotatorio 3	30-39
Gobo rotatorio 4	40-49
Gobo rotatorio 5	50-59
Gobo rotatorio 6	60-69

Gobo rotatorio 7	70-79
Gobo rotatorio 1 shake	80-99
Gobo rotatorio 2 shake	100-119
Gobo rotatorio 3 shake	120-139
Gobo rotatorio 4 shake	140-159
Gobo rotatorio 5 shake	160-179
Gobo rotatorio 6 shake	180-199
Gobo rotatorio 7 shake	200-219
Rot. rueda gobo cont. de lento a rapido	220-255

Canal 3 Rotación de gobos.

Sin rotación	0-7
Rotación hacia delante de rapido a lento	8-127
Sin rotación	128-135
Rotación hacia atras de lento a rapido	136-255

Canal 4 Shutter / Strobe

Shutter cerrado	0-31
Dimmer (de cerrado a abierto)	32-63
Efecto strobe de despacio a abierto)	64-95
Sin función (Shutter abierto)	96-127
Efecto pulse en secuencias	128-159
Sin función (Shutter abierto)	160-191
Efecto strobe aleatorio de despacio a deprisa	192-223
Sin función (Shutter abierto)	224-255

Canal 5 Movimiento PAN (8 bit).

Canal 6 Movimiento TILT (8bit).

Canal 7 velocidad de movimiento de PAN/TILT.

De máximo a mínima velocidad	0-225
Blackout de movimiento	226-235
Blackout para todo cambio de rueda	236-245
Sin función	246-255

Canal 8 Rotación del prisma de 3 caras, prisma, macros de gobos.

Abierto	0-3
Rotación hacia delante de rapido a lento	4-63
Sin rotación	64-67
Rotación hacia atras, de lento a rapido	68-127
Macro 1	128-135
Macro 2	136-143
Macro 3	144-151
Macro 4	152-159
Macro 5	160-167
Macro 6	168-175
Macro 7	176-183
Macro 8	184-191
Macro 9	192-199

Macro 10	200-207
Macro 11	208-215
Macro 12	216-223
Macro 13	224-231
Macro 14	232-239
Macro 15	240-247
Macro 16	258-255

Canal 9 Focus.

Ajuste continuo de lejos a cerca	0-255
----------------------------------	-------

Canal 10 Dimmer.

Shutter closed	0-14
Intensidad dimmer	15-255

Canal 11 Encendido y apagado de lámpara, Reset, programas internos.

Cambio de color normal	0-19
Cambio de color a cualquier posición	20-39
Encendido de lámpara	40-59
Apagado de lámpara	60-79
Reset de los motores	80-99
Programa interno 1	100-119
Programa interno 2	120-139
Programa interno 3	140-159
Programa interno 4	160-179
Programa interno 5	180-199
Programa interno 6	200-219
Programa interno 7	220-239
Programa interno 8	249-255

LIMPIEZA Y MANTENIMIENTO

El propietario debe asegurarse de que las instalaciones de las máquinas y las medidas de seguridad son inspeccionadas por personal cualificado por lo menos una vez al año, después de la inspección de puesta en marcha.

Durante la inspección, debe tenerse en cuenta los siguientes puntos:

- 1) Todos los tornillos con los cuales el aparato o partes del aparato están sujetos, deben estar atornillados firmemente y no deben tener ninguna deformación.
- 2) No deben tener deformaciones en la carcasa, fijaciones y lugar de instalación (techo, trusses, etc).
- 3) Las partes móviles como ejes, rodamientos y otros no deben tener ningún rastro de desgaste (por ejemplo fatiga de material o deterioraciones) y no deben girar con holguras.
- 4) Los cables de conexión eléctricos no deben sufrir deterioraciones, fatiga de material, etc.

Otras instrucciones dependerán del lugar de la instalación y la utilización deben ser observadas por un instalador competente y problemas de seguridad deben ser eliminados.



!PRECAUCIÓN;

Desenchufe el aparato antes de empezar cualquier operación de mantenimiento.

Recomendamos una limpieza frecuente del aparato. Utilice un paño suave que no suelte pelusa humedecido. ¡No se debe usar alcohol o disolventes bajo ninguna circunstancia!



!PRECAUCIÓN;

!La lente debe de ser reemplazada cuando este deteriorada y el funcionamiento se vea afectado!

La lente del objetivo requiere una limpieza semanal ya que el líquido de humo tiende a acumular residuos reduciendo la emisión de luz muy rápidamente. El ventilador debe ser limpiado mensualmente. Los gobos deben ser limpiados con un cepillo suave.

Los filtros de color dicróico, la rueda de gobos y las lentes internas deben ser limpiadas cada 3 meses. El interior del proyector debe ser limpiado al menos una vez al año utilizando un aspirador o aire a presión. Las partes rotativas deben ser lubricadas cada 6 meses para un funcionamiento óptimo. Utilice una jeringa con una aguja fina para lubricar. La cantidad de aceite no debe ser excesiva para evitar que el aceite pueda escapar durante la rotación.

Las operaciones de mantenimiento y servicio deben ser llevadas a cabo únicamente por personal autorizado. No hay piezas que necesiten de servicio dentro del aparato excepto la lámpara y el fusible. Las operaciones de mantenimiento y servicio deben ser llevadas a cabo únicamente por personal autorizado.

Por favor vuelva a leer las instrucciones: "Instalar / reemplazar la lámpara".

ESPECIFICACIONES TÉCNICAS.

Alimentación:	230 V/50 Hz.
Consumo:	400 W
Canales DMX:	8
Conexión DMX 512:	XLR 3 Vías.
Frecuencia de flash:	10 Hz.
Rueda de colores:	7 filtros de color dicróico más blanco
Movimiento PAN máxima 630°:	dentro de 2,0 s
Movimiento TILT máxima 265°:	dentro de 1,5 s
Largo de la base:	380 mm
Anchura de la suspensión:	330 mm
Altura (cabeza horizontal):	450 mm
Peso:	15 Kg.
Máxima temperatura ambiente ta:	45° C
Distancia mínima a objetos inflamables:	0,5 m
Distancia mínima a objetos iluminados:	0,5 m
Fusible:	T 4 A, 250 V